

INSTRUKCJA OBSŁUGI



PRZESTAWNY ODSYSACZ SPALIN TYPU GEPARD-1000, 2000

SPIS TREŚCI

1.	Uwagi wstępne	3
2.	Przeznaczenie	3
3.	Zastrzeżenia producenta	4
4.	Dane techniczne	4
5.	Budowa i działanie	4
6.	Montaż i uruchomienie	6
7.	Użytkowanie	8
8.	Zakłócenia w pracy, przyczyny, środki zaradcze	8
9.	Konserwacja i kontrola	8
10.	Instrukcja BHP	9
11.	Transport i przechowywanie	9
12.	Warunki gwarancji	9
13.	Deklaracja zgodności	10

1. UWAGI WSTĘPNE

Niniejsza instrukcja obsługi przeznaczona jest dla nabywcy i przyszłego użytkownika przestawnych odsysacza spalin typu GEPARD. Przed przystąpieniem do eksploatacji odsysacza należy dokładnie zapoznać się z treścią niniejszej instrukcji. Celem tej dokumentacji jest dostarczenie użytkownikowi wskazówek z zakresu zastosowania, budowy, uruchomienia i eksploatacji w/w urządzeń. Ze względu na ciągłość prac prowadzonych przy doskonaleniu naszych wyrobów, zastrzegamy sobie możliwość wprowadzenia zmian konstrukcyjnych podwyższających walory użytkowe. W razie stwierdzenia wadliwej pracy i zakłóceń, których nie można usunąć we własnym zakresie, należy zwrócić się z tym do producenta.

Konstrukcja **odsysaczy spalin GEPARD** odpowiada wymaganiom aktualnego poziomu techniki oraz zapewnienia bezpieczeństwa i zdrowia zawartych w:

Dyrektywa 2006/42/WE Parlamentu Europejskiego i Rady z dnia 17 maja 2006 r. w sprawie maszyn zmieniająca dyrektywę 95/16/WE (przekształcenie) /Dz. Urz. UE L157 z dn. 09.06.2006, str. 24/.

Rozporządzenie Ministra Gospodarki z dnia 21 października 2008 r. w sprawie wymagań dla maszyn (Dz. U. Nr 199 z 2008 r. poz. 1228).

Dyrektywa 2014/35/UE Parlamentu Europejskiego i Rady z dnia 26 lutego 2014 r. w sprawie harmonizacji ustawodawstw państw członkowskich odnoszących się do udostępniania na rynku sprzętu elektrycznego przewidzianego do stosowania w określonych granicach napięcia /Dz. Urz. UE L 96 z dnia 29 marca 2014 r./.

Dyrektywa 2009/125/WE (ErP) Parlamentu Europejskiego i Rady z dnia 21 października 2009 r. ustanawiająca ogólne zasady ustalania wymogów dotyczących ekoprojektu dla produktów związanych z energią (Dz. U. L 285 z dn. 31.10.2009).

Rozporządzenie Komisji (UE) nr 327/2011 z dnia 30 marca 2011 r. w sprawie wykonania dyrektywy parlamentu Europejskiego i Rady 2009/125/WE w odniesieniu do wymogów dotyczących ekoprojektu dla wentylatorów napędzanych silnikiem elektrycznym o poborze mocy od 125 W do 500 kW (Dz. U. L nr 90 z dn. 06.04.2011).

Spełnia wymagania następujących norm zharmonizowanych:

PN-EN ISO 12100:2012 Bezpieczeństwo maszyn – Ogólne zasady projektowania- Ocena ryzyka i zmniejszanie ryzyka

PN-EN 60204-1:2010 Bezpieczeństwo maszyn – Wyposażenie elektryczne maszyn – Część 1: Wymagania ogólne

PN-EN 60034-1:2011E Maszyny elektryczne wirujące – Część 1: Dane znamionowe i parametry

PN-EN ISO 13857:2010 Bezpieczeństwo maszyn – Odległości bezpieczeństwa uniemożliwiający sięganie kończynami górnymi i dolnymi do stref niebezpiecznych

2. PRZEZNACZENIE

Odsysacze spalin GEPARD przeznaczone są do usuwania spalin emitowanych przez układy wydechowe pojazdów samochodowych osobowych i dostawczych w trakcie prób silnikowych, diagnostyki, regulacji itp. Odsysacz przenośny GEPARD-1000 jest przeznaczony do odciągania spalin z samochodów osobowych, a GEPARG-2000 z samochodów ciężarowych.

3. ZASTRZEŻENIA PRODUCENTA

- A. Producent nie ponosi odpowiedzialności za skutki wynikające z niezgodnego z przeznaczeniem użytkowania urządzenia.
- B. Niedopuszczalne jest instalowanie na urządzeniu dodatkowych elementów, nie wchodzących w jego skład lub wyposażenie.
- C. Niedopuszczalne są samowolne przeróbki lub modyfikacje urządzenia.
- D. Należy chronić obudowę urządzenia przed uszkodzeniami mechanicznymi.
- E. Wentylator nie nadaje się do przetłaczania powietrza zanieczyszczonego mieszaniną substancji palnych w postaci gazów, par, mgieł i pyłów, które w połączeniu z powietrzem mogą tworzyć atmosferę wybuchową.
- F. Wentylator nie może być stosowany do przetłaczania powietrza zawierającego zanieczyszczenia lepkie, które mogą osadzać się na urządzeniu, a zwłaszcza na wirniku.
- G. Wentylator nie może być stosowany do przetłaczania powietrza zawierającego zanieczyszczenia żrące, które mogą oddziaływać niekorzystnie na urządzenie.
- H. W czasie użytkowania obroty maksymalne wirnika nie powinny być wyższe niż obroty nominalne.
- I. Producent nie ponosi odpowiedzialności za odniesione urazy, zranienia bądź uszkodzenia ciała będące następstwem nieprawidłowego użytkowania.

4. DANE TECHNICZNE

Tab. 1

Typ	Wydajność [m ³ /h]	Napięcie [V]	Moc silnika [kW]	Masa [kg]	Średnica króćca wylotowego [mm]
GEPARD-1000	1000	230 / 50Hz	0,37	25	125
GEPARD-2000	2000	230 / 50Hz	1,1	48	200

Uwaga:

- **dopuszczalny czas ciągłej pracy silnika na maksymalnych obrotach wynosi 60s.**
- **masa całkowita obsługiwane go pojazdu:**
GEPARD-1000 – do 3,5t,
GEPARD-2000 – do i powyżej 3,5t.

5. BUDOWA I DZIAŁANIE

Odsysacz spalin składa się z wentylatora promieniowego w obudowie metalowej umieszczonego na stelażu, zaopatrzonego w mimośrodową ssawkę w kształcie litery „S” umożliwiającą bezстыkowe połączenie z rurą wydechową samochodu znajdującą się na różnych wysokościach. Do króćca wylotowego wentylatora należy podłączyć przewód elastyczny odprowadzający spaliny najkrótszą drogą na zewnątrz pomieszczenia.

Połączenie silnika wentylatora z instalacją elektryczną zapewnia wyłącznik silnikowy WS (GEPARD-2000) lub łącznik silnikowy ŁS (GEPARD-1000).

Urządzenie jest wyposażone w przewód elektryczny 5 m zakończony wtyczką.

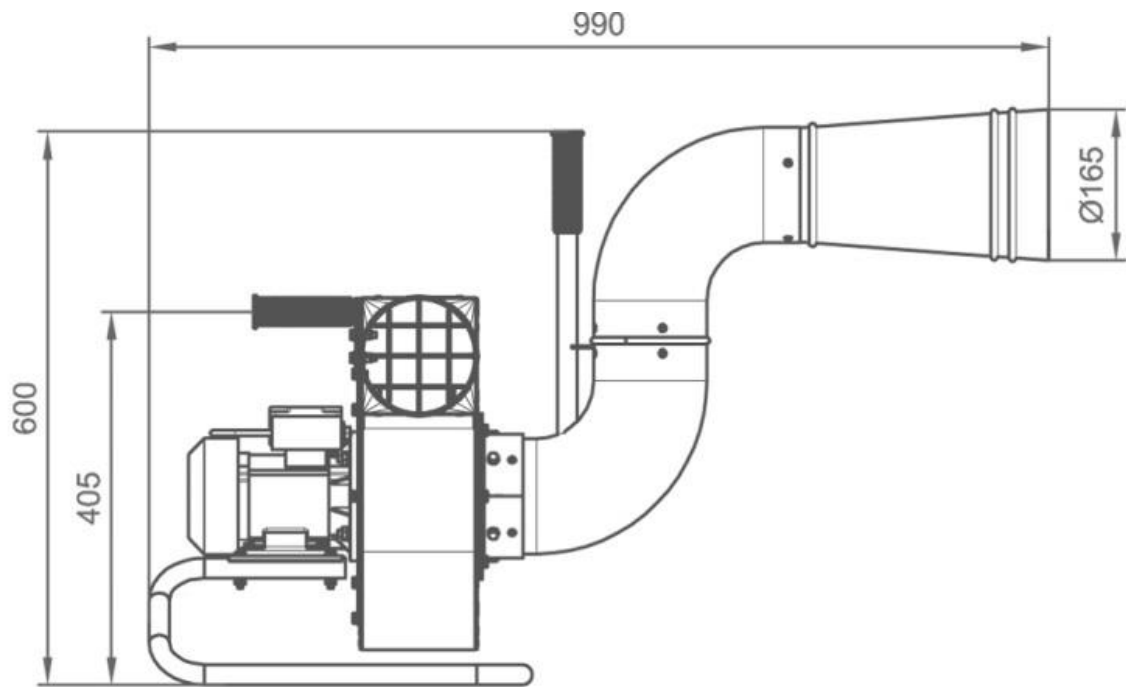

Rys. 1 Odsysacz GEPARD-1000, budowa i wymiary

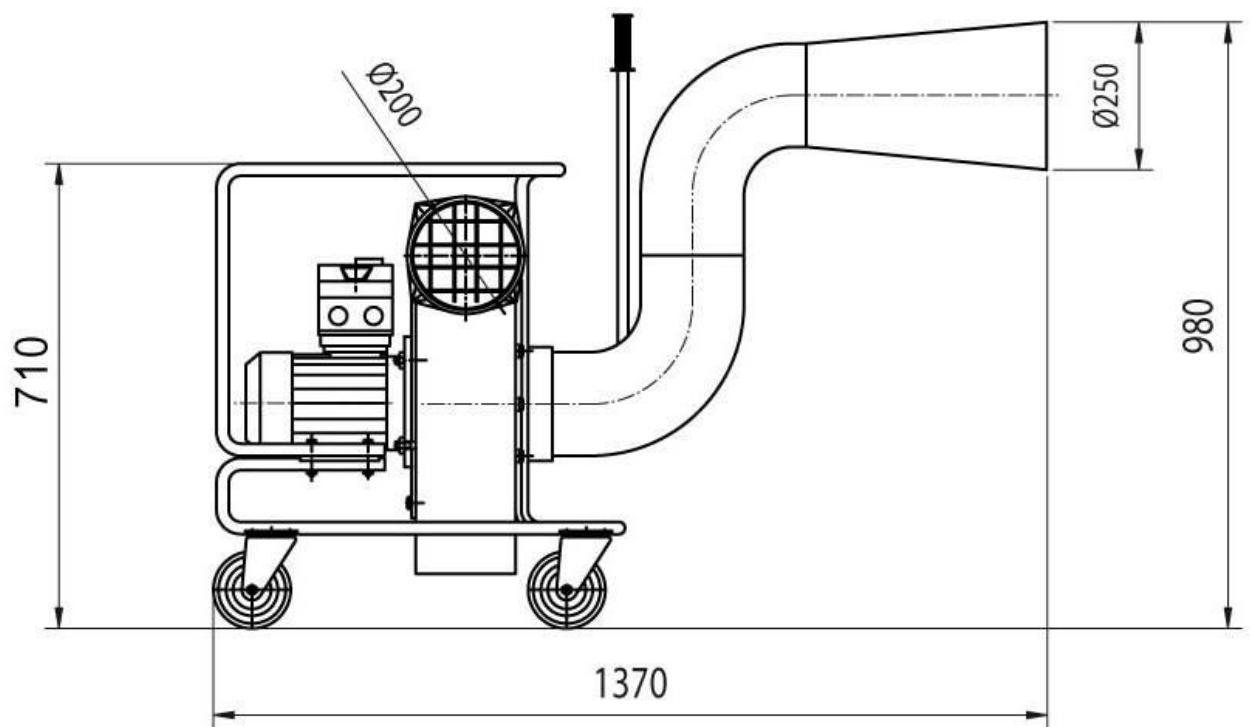

Rys. 2 Odsysacz GEPARD-2000, budowa i wymiary

Przewody elastyczne

Tab. 2

Wygląd	Typ	Średnica [mm]	Zakres temperatur przetłaczanego powietrza [°C]	Uwagi
	G-EX1-125 G-EX1-200	125 200	-20 do +150 (chwilowo do +200)	1)
	MCS-125 MCS-200	125 200	-20 do +90 (chwilowo do +110)	2)
	ST/MP-125 ST/MP-200	125 200	-30 do +120	3)
	STX-125 STX-200	125 200	- 30 do + 170 (chwilowo 220*)	4) *

- 1) Zewnętrzna spirala z tworzywa sztucznego. Ścianka z tkaniny poliestrowej powlekanej neoprenem. Nie ulega trwałym odkształceniom.
 - 2) Zewnętrzna spirala ze stali ocynkowanej. Ścianka trudno palna z włókna szklanego powlekanego PVC.
 - 3) Brak spirali zewnętrznej. Tkanina szklana powlekana PVC jest nawinięta na wewnętrzną spiralę z drutu stalowego.
 - 4) Brak spirali zewnętrznej. Druć ze stali umieszczony w ściance węża. Wzmocniony opłotem z tkaniny. Ścianka trudnopalna, chroniąca przed szorowaniem dzięki zewnętrznej powierzchni ślizgowej.
- * przy dopływie świeżego powietrza - ok. 50 %

6. MONTAŻ I URUCHAMIANIE

Montaż odsysacza polega na ustawieniu go w pobliżu rury wydechowej samochodu i ustawieniu mimośrodowej ssawki tak, aby wylot spalin znajdował się na wysokości króćca. Do króćca wylotowego wentylatora należy podłączyć przewód elastyczny i koniec przewodu wyprowadzić na zewnątrz pomieszczenia.

Rodzaje przewodów elastycznych i ich charakterystykę zawiera tabela 2.

Podłączenie elektryczne powinna wykonać osoba upoważniona. Schemat połączeń pokazano na rys. 3

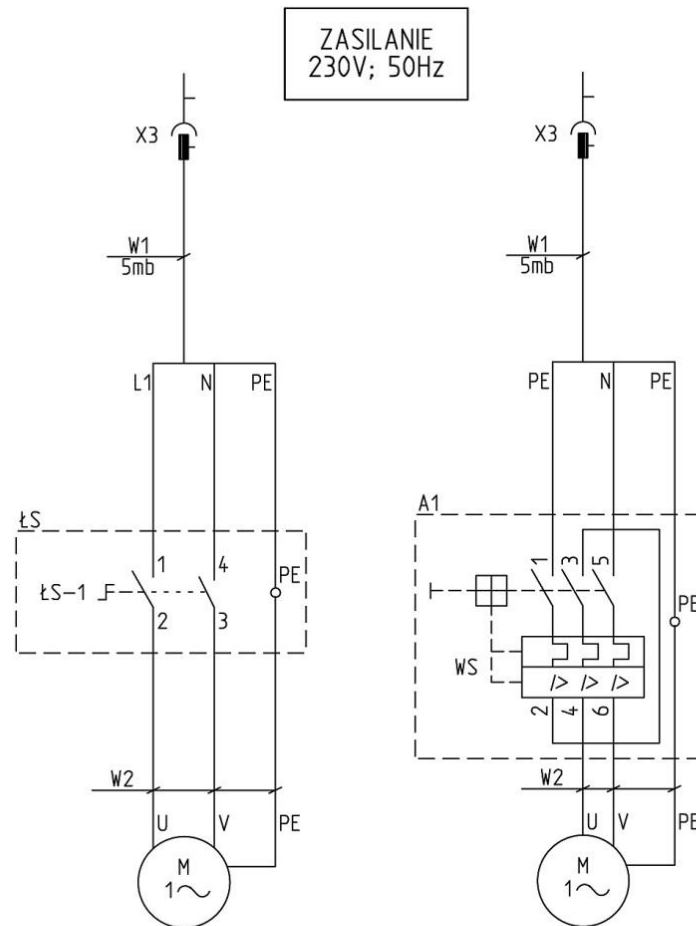

UWAGI:

1. KLASA IZOLACJI I
2. STOPIEŃ OCHRONY IP54
3. NASTAWA WYŁĄCZNIKA SILNIKOWEGO WS:
 $I_t = 1,1 I_n$
 gdzie: I_n – prąd znamionowy silnika

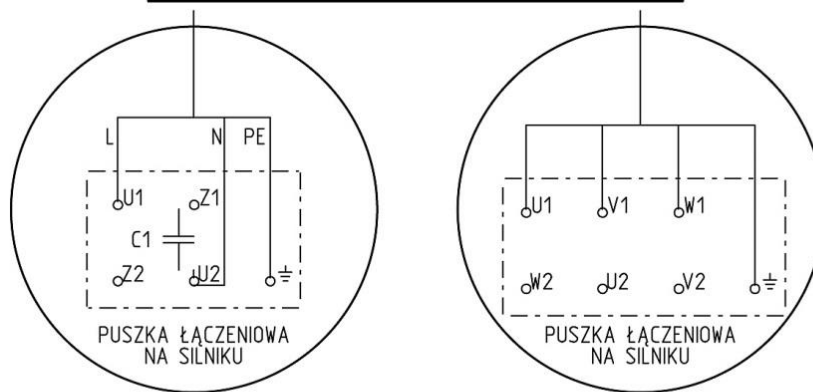

UZWOJENIA POŁĄCZYĆ ZGODNIE ZE SCHEMATEM
NA POKRYWIE PUSZKI ŁĄCZENIOWEJ

GEPARD-1000

GEPARD-2000

**Rys. 3 Schemat połączeń elektrycznych odsysaczy
GEPARD-1000 I GEPARD-2000**

7. UŻYTKOWANIE

Konstrukcja urządzenia, i solidne wykonanie, umożliwia pracę bez wstępnej regulacji i stałej technicznej obsługi.

W razie stwierdzenia słuchowo lub wizualnie objawów mogących sygnalizować niewłaściwą pracę urządzenia należy odłączyć wentylator od zasilania, przeprowadzić przegląd i usunąć usterki.

Typowe zakłócenia i ich przyczyny podano w pkt. 8.

8. ZAKŁÓCENIA W PRACY, PRZYCZYNY, ŚRODKI

Zakłócenia	Możliwe przyczyny	Środki zaradcze
Zmniejszenie ilości odsysanego powietrza.	Osadzenie się w króćcu ssawnym przedmiotu dławiącego przepływ.	Zlokalizować ten przedmiot i usunąć.
Pojawienie się nagłych drgań wentylatora.	W wirniku utkwiał przedmiot zakłócający pracę.	Wyłączyć silnik i usunąć ten przedmiot (po odłączeniu przewodu elastycznego).
	Uszkodzenie wirnika.	Wymienić wirnik na nowy.

ZARADCZE

9. INSTRUKCJA KONSERWACJI

Konstrukcja odsysacza i wentylatora umożliwia pracę bez technicznej obsługi .

W przypadku stwierdzenia słuchowo bądź wizualnie wadliwej pracy zespołu należy przeprowadzić jego kontrolę .

Po każdym rocznym okresie eksploatacji należy odsysacz poddać szczegółowemu przeglądowi technicznemu. W trakcie przeglądu należy:

- sprawdzić stan wirnika - w przypadku nadmiernych drgań nie spowodowanych uszkodzeniem wirnika, należy wykonać korygujące wyważenie,
- sprawdzić stan silnika zgodnie z przepisami eksploatacji urządzeń elektrycznych,
- sprawdzić, podczas prac konserwacyjnych, połączenia mechaniczne i elektryczne,
- co dwa lata należy dokonać przeglądu silnika wentylatora – sprawdzeniu podlega: opór izolacji uzwojenia, opór uziemienia, stan łożysk tocznych – w razie konieczności wymienić łożyska na nowe tego samego typu,
- okresowo co trzy miesiące należy przesmarować smarem grafitowym ślizgowe złącze obrotowe leja ssącego . Jeżeli lej wlotowy obraca się zbyt luźno – należy dokręcić nakrętki regulacyjne M6 na kołnierzu mocującym .

Przeglądy wentylatora wykonywać tylko po jego odłączeniu od instalacji elektrycznej .

10. INSTRUKCJA BHP

Uruchomienie i obsługa może odbywać się jedynie po zapoznaniu się z niniejszą dokumentacją techniczno-ruchową. Ze względów bezpieczeństwa urządzenie ma być przyłączone do sieci zgodnie z przepisami obowiązującymi w zakresie ochrony ludzi przed porażeniem prądem elektrycznym oraz zabezpieczone przed skutkami zwarć i przeciążeń. Przepisy dotyczące bezpieczeństwa zawiera polska norma PN-/E-05009 - „Instalacje elektryczne w obiektach budowlanych”.

Wszelkie naprawy, przeglądy i remonty należy wykonywać po zatrzymaniu wentylatora i odłączeniu zasilania silnika. W trakcie uruchamiania wentylatora nie wkładać ręki, ani żadnych przedmiotów przez króciec tłoczny wentylatora. Wentylator powinien być uruchomiony dopiero po założeniu na króciec tłoczny przewodu elastycznego.

11. TRANSPORT I PRZECHOWYWANIE

Odsysacze pakowane są na palety i owinięte folią. Na czas transportu, na palecie, odsysacz należy zabezpieczyć przed wywróceniem i przemieszczeniem się.

Odsysacz należy przechowywać w pomieszczeniach suchych i przewiewnych. Nie można ustawiać jednego odsysacza na drugim.

12. WARUNKI GWARANCJI

Okres gwarancji określony jest w karcie gwarancyjnej urządzenia.

Gwarancja nie obejmuje:

- uszkodzeń mechanicznych wentylatora zawinionych przez użytkownika
- uszkodzeń wynikłych ze stosowania niezgodnie z przeznaczeniem lub nieprzestrzegania niniejszej instrukcji obsługi
- uszkodzeń wynikłych wskutek niewłaściwego transportu, przechowywania lub niewłaściwej konserwacji.

Niestosowanie się do punktu 3. „Zastrzeżenia producenta” niniejszej instrukcji, a zwłaszcza samowolna przeróbka urządzenia lub stosowanie go niezgodnie z przeznaczeniem, powoduje utratę gwarancji.

DEKLARACJA ZGODNOŚCI WE NR.....

Producent:

nazwa: **KLIMAWENT S.A.**

adres: **81-571 GDYNIA, ul. Chwaszczyńska 194**

Osoba upoważniona do przygotowania dokumentacji technicznej:

nazwisko i adres: Teodor Świrbutowicz, KLIMAWENT S.A.

Niniejszym deklaruje, że maszyna:

nazwa: **Odsysacz spalin**

typ / model: **GEPARD-1000, GEPARD-2000**

numer seryjny: rok produkcji:

Spełnia wymagania następujących dyrektyw europejskich:

Dyrektywa 2006/42/WE

Parlamentu Europejskiego i Rady z dnia 17 maja 2006 r.

w sprawie maszyn zmieniająca dyrektywę 95/16/WE (przekształcenie) /Dz. Urz. UE L157 z dn. 09.06.2006, str. 24/.

Rozporządzenie Ministra Gospodarki z dnia 21 października 2008 r. w sprawie wymagań dla maszyn (Dz. U. Nr 199 z 2008 r. poz. 1228).

Dyrektywa 2014/35/UE Parlamentu Europejskiego i Rady z dnia 26 lutego 2014 r. w sprawie harmonizacji ustawodawstw państw członkowskich odnoszących się do udostępniania na rynku sprzętu elektrycznego przewidzianego do stosowania w określonych granicach napięcia /Dz. Urz. UE L 96 z dnia 29 marca 2014 r./.

Dyrektywa 2009/125/WE (ErP) Parlamentu Europejskiego i Rady z dnia 21 października 2009 r. ustanawiająca ogólne zasady ustalania wymogów dotyczących ekoprojektu dla produktów związanych z energią (Dz. U. L 285 z dn. 31.10.2009).

Rozporządzenie Komisji (UE) nr 327/2011 z dnia 30 marca 2011 r. w sprawie wykonania dyrektywy parlamentu Europejskiego i Rady 2009/125/WE w odniesieniu do wymogów dotyczących ekoprojektu dla wentylatorów napędzanych silnikiem elektrycznym o poborze mocy od 125 W do 500 kW (Dz. U. L nr 90 z dn. 06.04.2011).

Spełnia wymagania następujących norm zharmonizowanych:

PN-EN ISO-12100:2012 Bezpieczeństwo maszyn – Ogólne zasady projektowania- Ocena ryzyka i zmniejszanie ryzyka

PN-EN 60204-1:2010 Bezpieczeństwo maszyn – Wyposażenie elektryczne maszyn – Część 1: Wymagania ogólne

PN-EN 60034-1:2011 Maszyny elektryczne wirujące – Część 1: Dane znamionowe i parametry

PN-EN ISO 13857:2010 Bezpieczeństwo maszyn – Odległości bezpieczeństwa uniemożliwiające sięganie kończynami górnymi i dolnymi do stref niebezpiecznych

miejsce, data

podpis osoby upoważnionej

imię, nazwisko, funkcja sygnatariusza

NOTATKI:



Internetowe
Centrum
Dystrybucji

Wyposażenie stanowisk pracy



KLIMAWENT

Producent:

KLIMAWENT S.A.

81-571 Gdynia, ul. Chwaszczyńska 194

tel. 58 629 64 80, 58 771 43 40

fax 58 629 64 19

email: klimawent@klimawent.com.pl

www.klimawent.com.pl

803O20-GEPARD-1000-31.01.2019

803O21-GEPARD-2000-31.01.2019